

Fabrication des câbles et patches- <http://djediy.djeproduction.com>

Outils

- Pour les embases Neutrik, scie trépan de 24 mm cela permet de percer l'alu et bois au bon diamètre
- Pour l'embase Speakon 8 points, scie trépan de 32 mm
- Fer à souder
- Soudure à l'argent mécaniquement plus solide et anti oxydation
- Protéger avec de la gaine thermo

Câble Speakon 4 points

A visser, sauf version Métal soudure
Facile : relier 1 au 1 ... 2-au 2-

Câble Speakon 8 points

A visser, sauf réf Métal=soudure
Facile : relier 1 au 1 ... 8 au 8

Adaptateur Speakon

1 speakon 8 points = 2 speakons 4 points (A et B) Connecter 1+1- et 2+2- avec speakon 4 points A / idem avec 3+3- et 4+4- et Speakon B
Cette bidouille permet de passer 2 bi amp dans un câble et de splitter

1 speakon 8 points = 4 speakons 2 points (A ,B,C,D)
1+1- = 1 4+4- = D

Cette bidouille permet de déplacer 4 voies d'aux dans un câble et de splitter

Câble AES-EBU

Choisir un câble 110 ohms – même technique que XLR

Câble SPDiff

Choisir un câble 75 ohms – sertit BNC ou soudure RCA

Câble électrique

Mémo : Lorsqu'on regarde une prise au mur la phase est à droite (lecture N – P)

Audio Symétriques

Réalisation de câble micro / adaptateurs et multi paires audio

Sur XLR : 1= masse / 2 point chaud et 3 point froid

Sur Jack : Bague= masse / anneau = point froid et pointe : point chaud

Audio Asymétriques

Réalisation de câble Hifi, instrument / adaptateurs et multi paires audio

Sur XLR : 1= masse / 2 point chaud et 3 point froid donc shunt des points 1 et 3

Sur Jack / RCA : Bague et anneau= masse et pointe : point chaud

A suivre 2 pages avec plan de câblage

Balanced

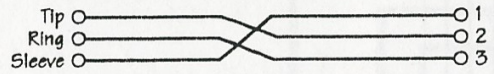
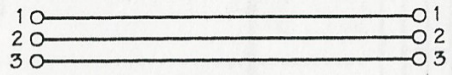
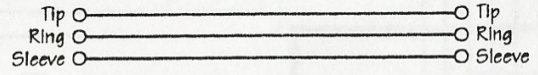
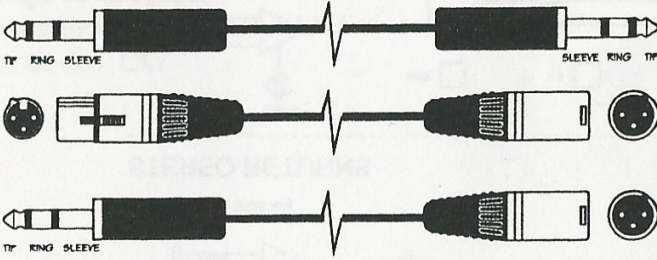

Unbalanced

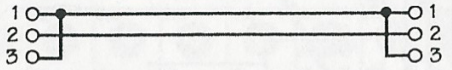
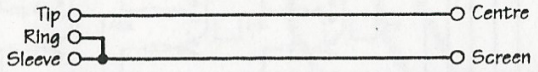
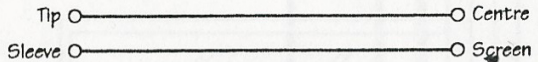
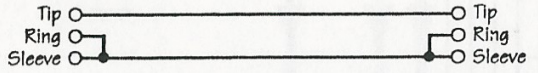
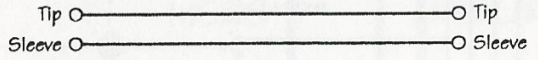
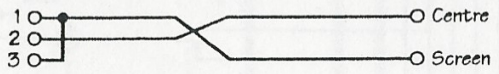
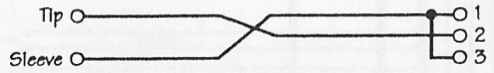
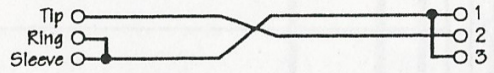
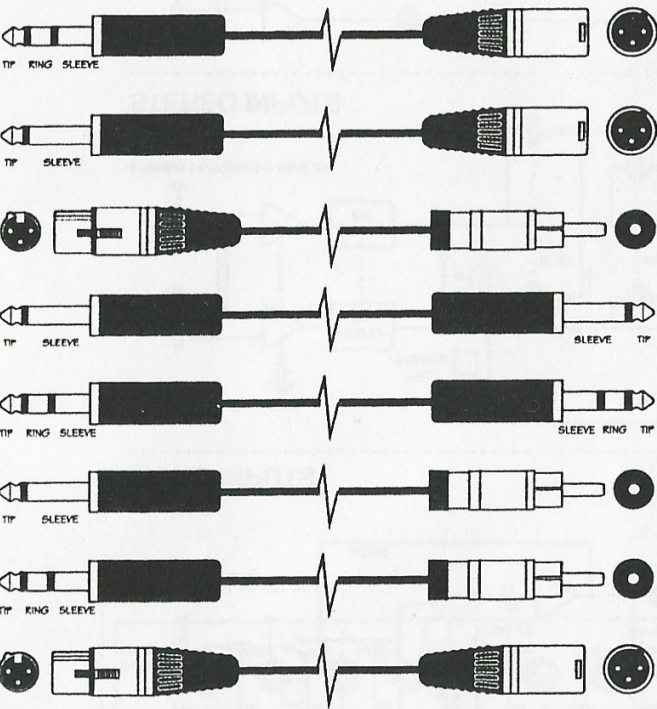

Insert Leads

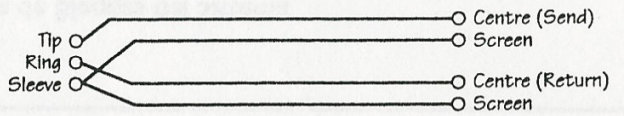
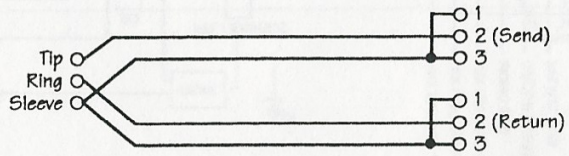
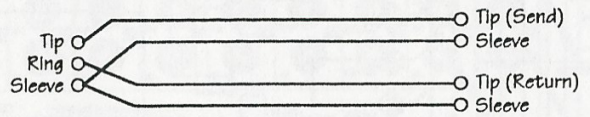
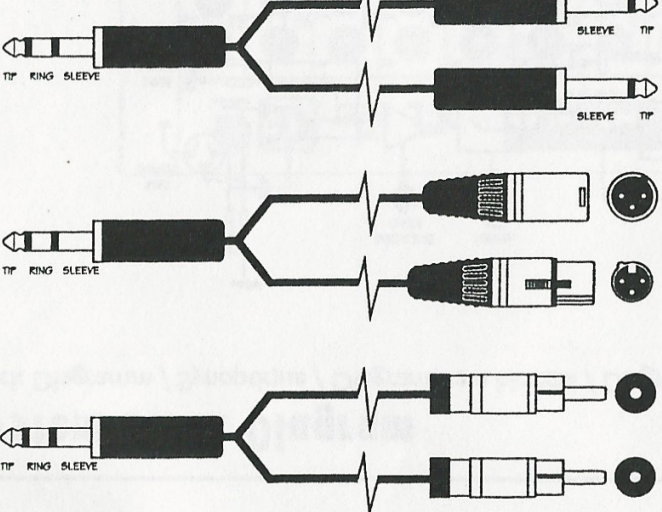

'Y' Leads (Balanced) Where used....Aux, Mix outputs

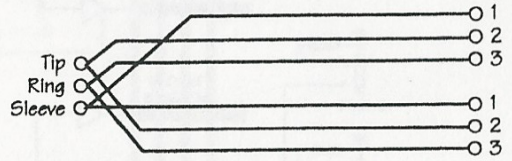
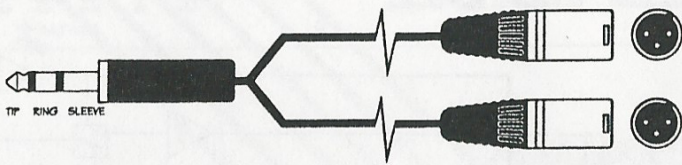
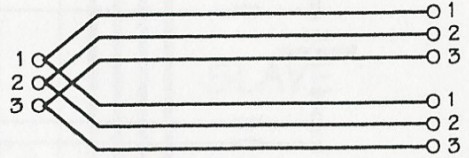
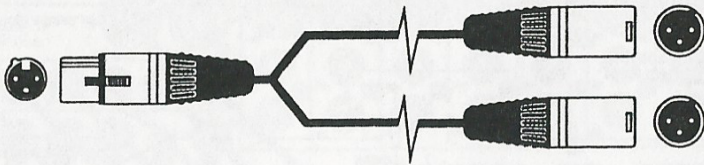
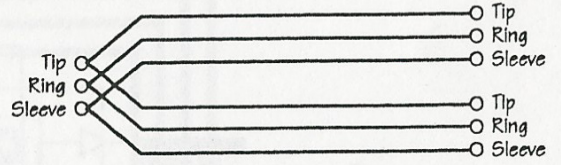
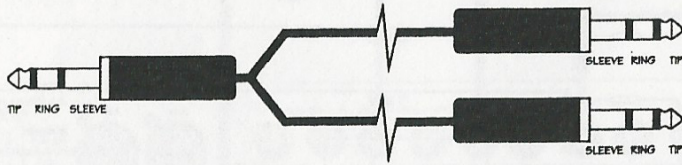

Headphone Splitter

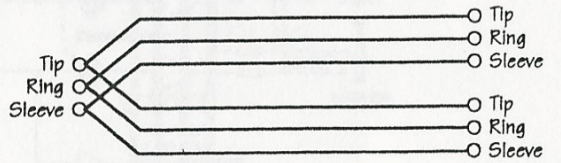

'Y' Leads (Unbalanced)

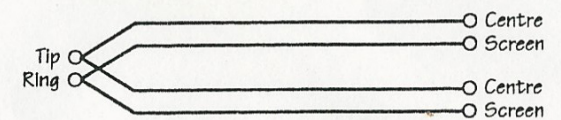
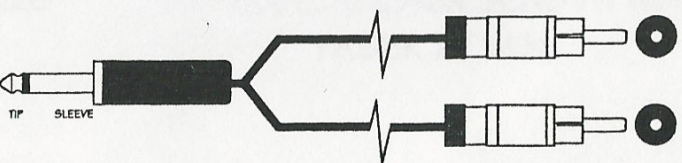
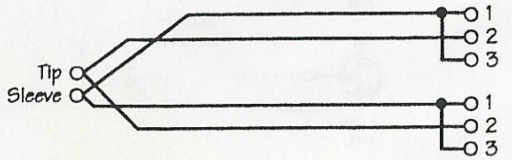
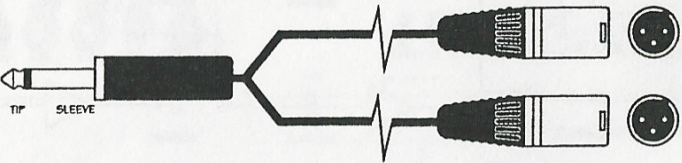
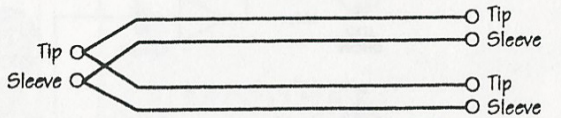
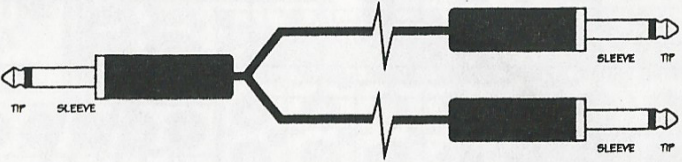
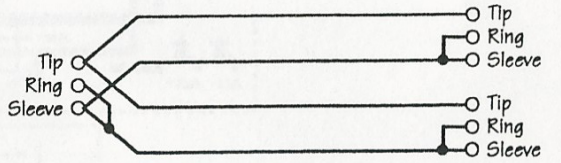
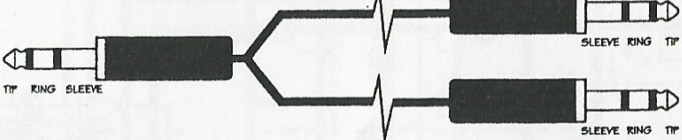

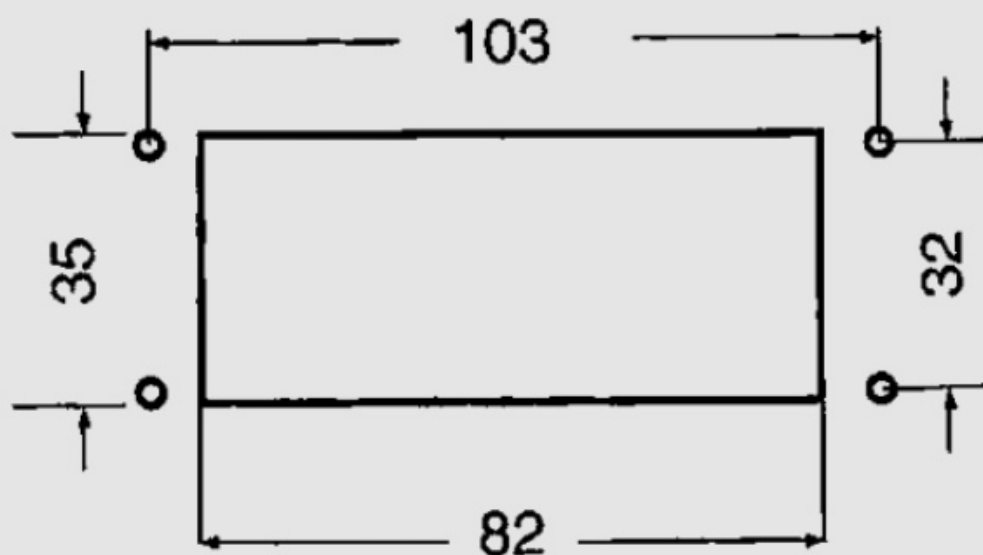

Découpe pour montage sur boîtier d'une
embase HARTING 6 contacts (en mm)

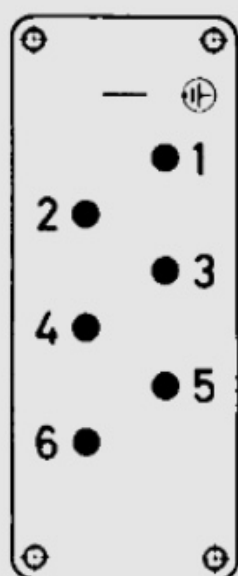

M

**côté
Mâle**

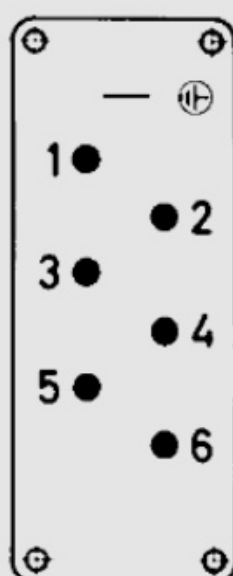

F

**côté
Femelle**

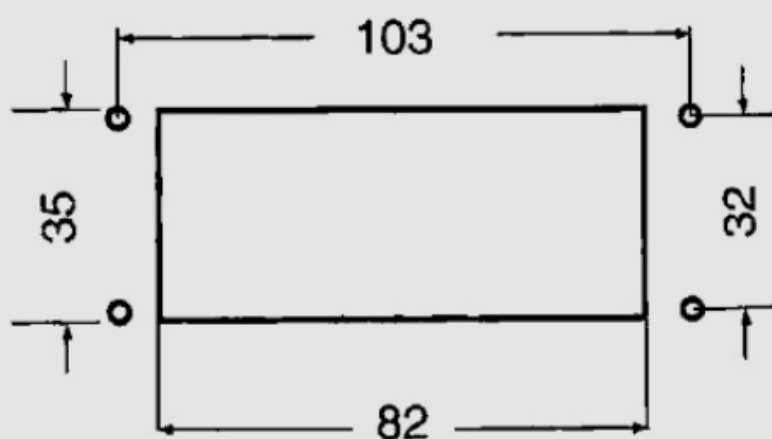

Découpe pour montage sur boîtier d'une
embase HARTING 16 contacts (en mm)

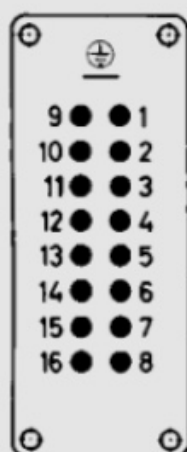

**côté
Mâle**

M

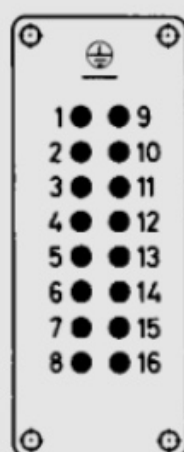

**côté
Femelle**

F

Circuit n°	Contact n°	
	Phase	Neutre
1	1	9
2	2	10
3	3	11
4	4	12
5	5	13
6	6	14
7	7	15
8	8	16

La série HARTING 16
contacts est utilisée pour
les multipaires électriques
de 6 ou 8 circuits
de 3kW maxi

*NB : les fiches HARTING
ont un emplacement
spécifique pour la terre*

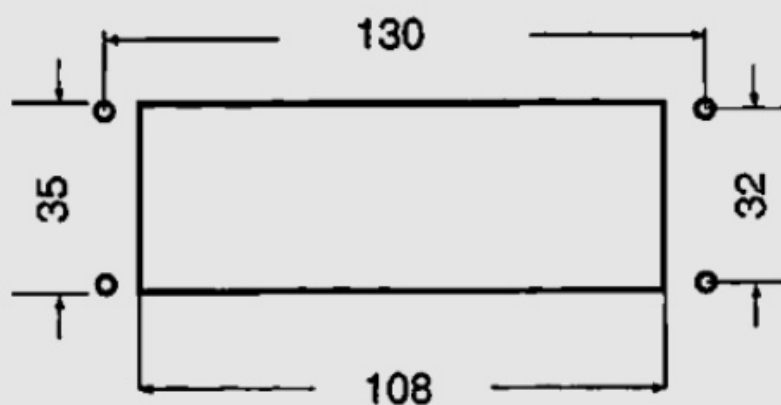

Découpe pour montage sur boîtier d'une
embase HARTING 24 contacts (en mm)

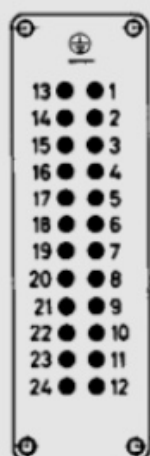

**côté
Mâle**

M

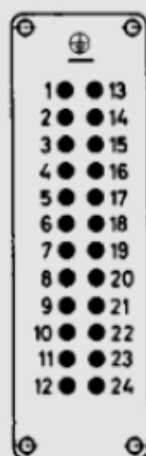

**côté
Femelle**

F

Circuit n°	Contact n°			
	Phase Directe	Neutre	Terre	Phase Graduée
1	1	2	3	4
2	5	6	7	8
3	9	10	11	12
4	13	14	15	16
5	17	18	19	20
6	21	22	23	24

La série HARTING 24 contacts est généralement
utilisée pour le câblage des tubes fluos (6 circuits)

Circuit n°	Contact n°	
	Point Chaud	Point Froid
1	A1	C1
2	A2	B2
3	A3	B3
4	C2	C3
5	A4	B4
6	A5	B5
7	C4	C5
8	A6	B6
9	A7	B7
10	C6	C7
11	A8	B8
12	C8	C9
MASSE = A9		

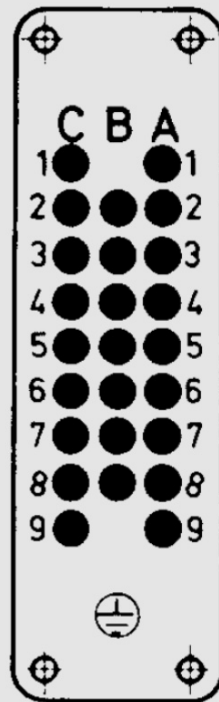

côté Mâle

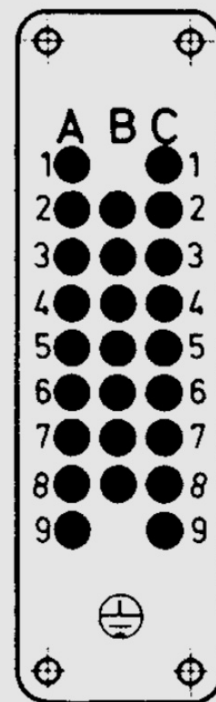

côté Femelle

La série HARTING 25 contacts est généralement utilisée pour les câblages 8/12 paires (masse commune sur le A9).

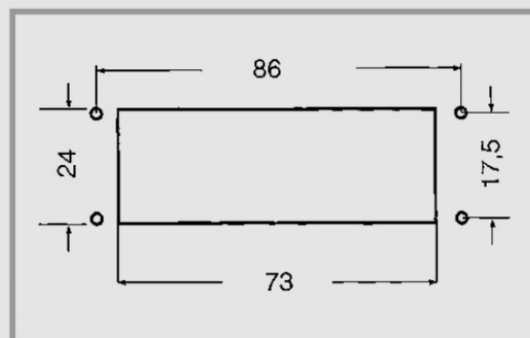

Découpe pour montage sur boîtier d'une embase HARTING 25 contacts (en mm)

Circuit n°	Contact n°	
	Point Chaud	Point Froid
1	A1	B1
2	A2	B2
3	A3	B3
4	A4	B4
5	A5	B5
6	A6	B6
7	A7	B7
8	A8	B8
9	A9	B9
10	A10	B10
11	C1	D1
12	C2	D2
13	C3	D3
14	C4	D4
15	C5	D5
16	C6	D6
17	C7	D7
18	C8	D8
19	C9	D9
20	C10	D10

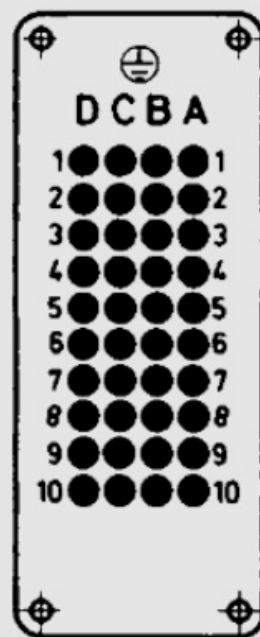

**côté
Mâle**

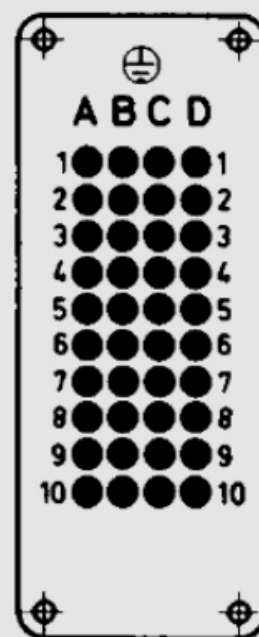

**côté
Femelle**

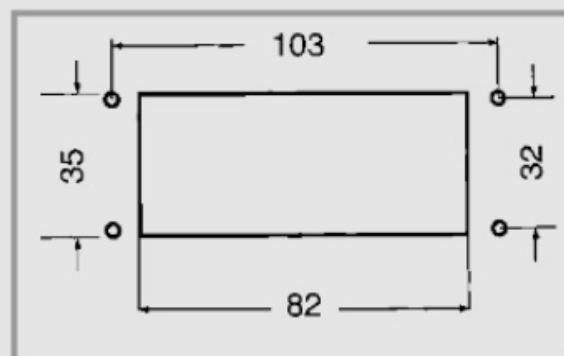

La série HARTING 40 contacts est généralement utilisée pour les câblages 16 et 20 paires.

Découpe pour montage sur boîtier d'une embase HARTING 40 contacts (en mm)

NB : les fiches HARTING ont un emplacement spécifique "masses communes". Le câblage 20 paires est uniquement en masse commune.

Circuit n°	Contact n°	
	Point Chaud	Point Froid
1	A1	B1
2	A2	B2
3	A3	B3
4	A4	B4
5	A5	B5
6	A6	B6
7	A7	B7
8	A8	B8
9	A9	B9
10	A10	B10
11	A11	B11
12	A12	B12
13	A13	B13
14	A14	B14
15	A15	B15
16	A16	B16
17	C1	D1
18	C2	D2
19	C3	D3
20	C4	D4
21	C5	D5
22	C6	D6
23	C7	D7
24	C8	D8
25	C9	D9
26	C10	D10
27	C11	D11
28	C12	D12
29	C13	D13
30	C14	D14
31	C15	D15
32	C16	D16

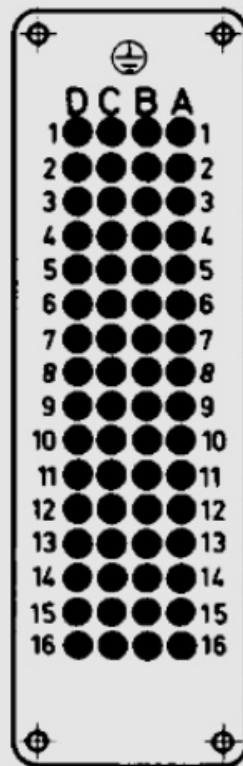

**côté
Mâle**

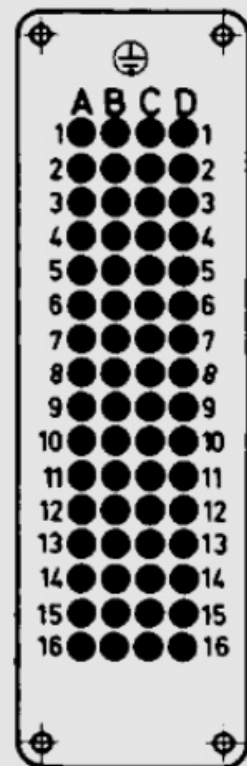

**côté
Femelle**

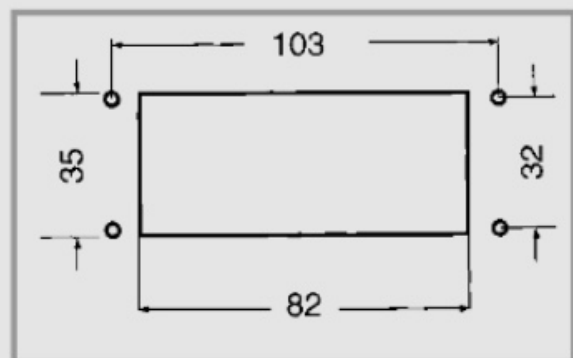

Découpe pour montage
sur boîtier d'une embase
HARTING 64 contacts
(en mm)

La série HARTING 64 contacts est généralement utilisée pour les câblages 24 et 32 paires.

NB : les fiches HARTING ont un emplacement spécifique "masses communes". Le câblage 32 paires est uniquement en masse commune.

Câblage 32 paires
(masses communes)

Circuit n°	Contact n°	
	Point Chaud	Point Froid
1	1	13
2	2	14
3	3	15
4	4	16
5	5	17
6	6	18
7	7	19
8	8	20
9	9	21
10	10	22
11	11	23
12	12	24
13	25	37
14	26	38
15	27	39
16	28	40
17	29	41
18	30	42
19	31	43
20	32	44
21	33	45
22	34	46
23	35	47
24	36	48
25	49	61
26	50	62
27	51	63
28	52	64
29	53	65
30	54	66
31	55	67
32	56	68

Câblage 24 paires
(masses séparées)

Circuit n°	Contact n°		
	Point Chaud	Point Froid	Masse
1	1	13	25
2	2	14	26
3	3	15	27
4	4	16	28
5	5	17	29
6	6	18	30
7	7	19	31
8	8	20	32
9	9	21	33
10	10	22	34
11	11	23	35
12	12	24	36
13	37	49	61
14	38	50	62
15	39	51	63
16	40	52	64
17	41	53	65
18	42	54	66
19	43	55	67
20	44	56	68
21	45	57	69
22	46	58	70
23	47	59	71
24	48	60	72

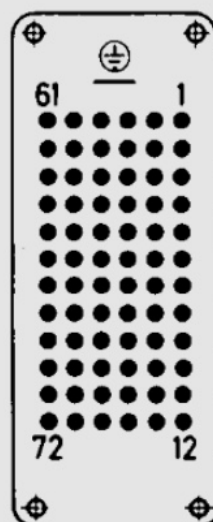

**côté
Mâle**

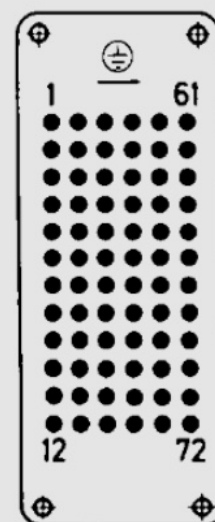

**côté
Femelle**

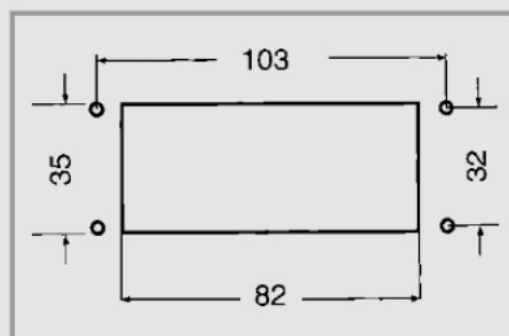

Découpe pour montage
sur boîtier d'une embase
HARTING 72 contacts
(en mm)

La série HARTING 72 contacts est généralement utilisée pour les câblages 32 paires (masses communes) ou 24 paires (masses séparées)

**Câblage 52 paires
(masses communes)**

Circuit n°	Contact n°	
	Point Chaud	Point Froid
1	1	19
2	2	20
3	3	21
4	4	22
5	5	23
6	6	24
7	7	25
8	8	26
9	9	27
10	10	28
11	11	29
12	12	30
13	13	31
14	14	32
15	15	33
16	16	34
17	17	35
18	18	36
19	37	55
20	38	56
21	39	57
22	40	58
23	41	59
24	42	60
25	43	61
26	44	62
27	45	63
28	46	64
29	47	65
30	48	66
31	49	67
32	50	68
33	51	69
34	52	70
35	53	71
36	54	72
37	73	91
38	74	92
39	75	93
40	76	94
41	77	95
42	78	96
43	79	97
44	80	98
45	81	99
46	82	100
47	83	101
48	84	102
49	85	103
50	86	104
51	87	105
52	88	106

**Câblage 32 paires
(masses séparées)**

Circuit n°	Contact n°		
	Point Chaud	Point Froid	Masse
1	1	19	37
2	2	20	38
3	3	21	39
4	4	22	40
5	5	23	41
6	6	24	42
7	7	25	43
8	8	26	44
9	9	27	45
10	10	28	46
11	11	29	47
12	12	30	48
13	13	31	49
14	14	32	50
15	15	33	51
16	16	34	52
17	17	35	53
18	18	36	54
19	55	73	91
20	56	74	92
21	57	75	93
22	58	76	94
23	59	77	95
24	60	78	96
25	61	79	97
26	62	80	98
27	63	81	99
28	64	82	100
29	65	83	101
30	66	84	102
31	67	85	103
32	68	86	104

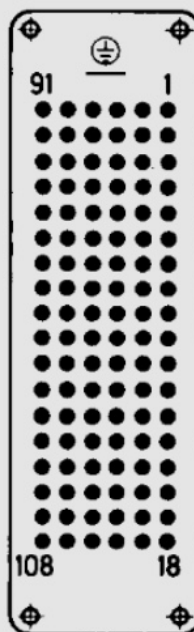

**côté
Mâle**

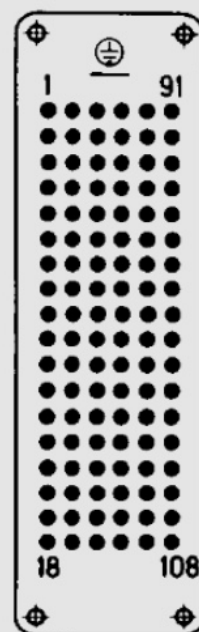

**côté
Femelle**

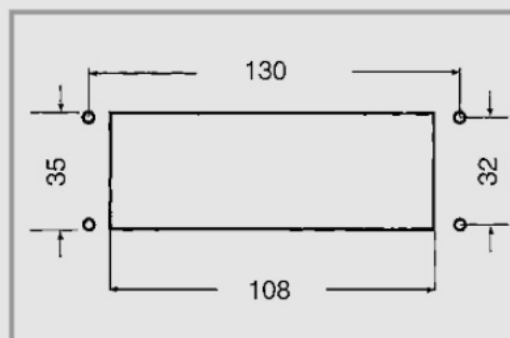

Découpe pour montage
sur boîtier d'une embase
HARTING 108 contacts
(en mm)

La série HARTING 108 contacts est généralement utilisée pour les câblages 52 paires (masses communes) ou 32 paires (masses séparées)